



В ЭТОМ  
ВЫПУСКЕ:

С днем учителя! 1

Перспективы  
развития школы 2

Советник по  
воспитанию 4

Разговоры о  
важном 6

Кружки и секции  
школы 8

Книжная полка 10

Смотрите,  
кто пришел! 11

Лето 12

# Школьная газета «Перекрёсток»

ОКТЯБРЬ | 2022

## С ДНЕМ УЧИТЕЛЯ!

Уважаемые читатели! Вот и пролетел первый учебный месяц... И это не повод для расстройства! Ведь уже совсем скоро (буквально через 3 месяца!) Новый Год! Праздники, подарки, гирлянды, салюты и...

И первый праздник, который стоит упомянуть - это праздник знаний. 1 сентября в нашей замечательной школе прошло на ура! Первоклашки были в восторге, счастье выпускников достигло

И первый праздник, который стоит упомянуть - это праздник знаний. 1 сентября в нашей замечательной школе прошло на ура! Первоклашки были в восторге, счастье выпускников достигло

И первый праздник, который стоит упомянуть - это праздник знаний. 1 сентября в нашей замечательной школе прошло на ура! Первоклашки были в восторге, счастье выпускников достигло

Уважаемые читатели! Вот и пролетел первый учебный месяц... И это не повод для расстройства! Ведь уже совсем скоро (буквально через 3 месяца!) Новый Год! Праздники, подарки, гирлянды, салюты и...

И первый праздник, который стоит упомянуть - это праздник знаний. 1 сентября в нашей замечательной школе прошло на ура! Первоклашки были в восторге, счастье выпускников достигло

И первый праздник, который стоит упомянуть - это праздник знаний. 1 сентября в нашей замечательной школе прошло на ура! Первоклашки были в восторге, счастье выпускников достигло

И первый праздник, который стоит упомянуть - это праздник знаний. 1 сентября в нашей замечательной школе прошло на ура! Первоклашки были в восторге, счастье выпускников достигло



*За каждой детской спиной  
Стоит особый человек,  
Который хочет всей душой,  
Чтоб блеск в глазах их не померк,*

*Чтоб было интересно слушать  
И интересно рассуждать,  
Чтоб наши дети были лучше,  
Умели думать и мечтать.*

*Чтоб в жизни было всё красиво  
И много красочных идей,  
Пусть в этот праздник вся Россия  
Поздравит всех учителей!*



Редакция газеты

## Перспективы развития школы

Как мы все знаем, прогресс учатся по новому стандарту, который никогда не стоит на месте. Но который конкретизирует требования к уровню подготовки учащихся.

Именно на эту тему и было взято интервью у главы нашей школы - Климовских Игоря Александровича.

Мне удалось задать несколько вопросов на тему перспектив развития нашей школы:

- Как вы думаете, какие перспективы развития нашей школы существуют в ближайшем будущем?

- В рамках работы региональной инновационной площадки продолжается совершенствование информационной системы школы. Обновлено оборудова-

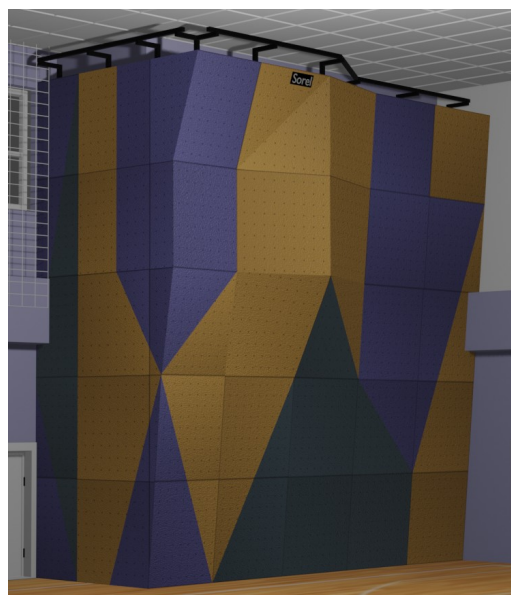

нием зала для занятий скалолазанием на уроках физической культуры и кружке скалолазания. Начнет работать кружок шахмат. На пришкольном участке высажены новые виды растений: хосты различных типов, гортензии, спиреи.

### Внеурочная деятельность

ние (проекторы, ноутбуки), обновляются программы (в частности появился модуль «Внеурочная деятельность» в Сетевом городе).

В соответствии с новым ФГОС первые и пятые классы

- Какой вклад в развитие школы могут внести учителя и ученики? Будут (должны) ли

участвовать в этом процессе родители учащихся?

В конце октября будет установлен скалодром в спортивном зале для занятий скалолаза-

- Родители учащихся в развитии школы принимают самое активное участие: достаточно посмотреть протоколы Совета родителей – все решения по развитию школы принимаются и согласовываются совместно с родителями. Родители активно помогают финансово в решении задач обновления школы. От учащихся ожидается рациональное отношение ко всему, что есть в школе, и усердие в учебе (участие в олимпиадах, конкурсах, соревнованиях, выставках).

*- В этом году у нас пополнение в педагогическом составе. Как вы считаете, какой вклад могли бы внести новые сотрудники в развитие школы?*

- Молодые специалисты могут внести в образовательный процесс много нового и интересного: осуществить переход к цифровому лабораторному практикуму, внедрить современные ме-

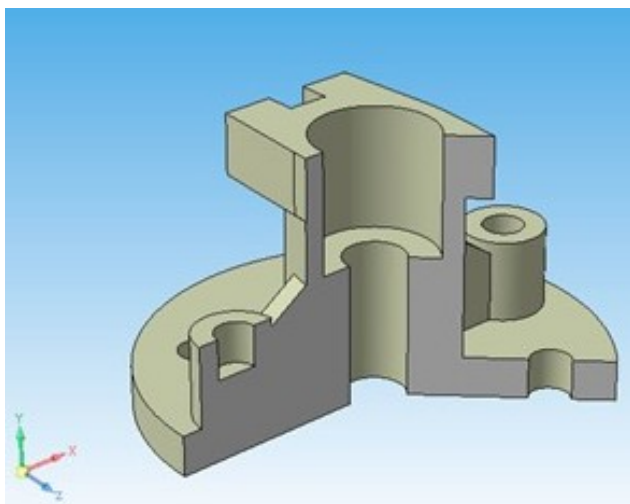

тоды воспитательной работы с учащимися, родителями. Мы ожидаем переход к 3D прототипированию в технологии, робототехники в информатике.

*- Наша школа является школой с "углублённым изучением отдельных предметов". Планируется ли в ближайшем будущем формирование новых профильных классов? От чего это зависит?*

- Формирование профильных классов в первую очередь зависит от запроса учащихся и их родителей. Это делается с помощью анкетирования. В дальнейшем это определяется уровнем сдачи профильных экзаменов ОГЭ.

Артемьева Елизавета 11А

## Советник по воспитанию? Who is?

*Советник может помочь реализовать внутренние таланты учащихся.*

По словам чиновников, советники будут отвечать за внеурочную деятельность. Например, придумывать культурные и спортивные мероприятия для детей, организовывать патриотические слеты и акции, «вовлекать детей в юнармейские проекты» и способствовать «воспитанию личности на основе духовно-



нравственных традиций».

Иванова Алина Леонидовна – наш советник по воспитанию. Давайте же познакомимся с её работой! Для этого мы зададим пару вопросов АLINE Леонидовне.

Чем нам может помочь советник по воспитанию?

*-Советник может помочь реализовать внутренние таланты учащихся. В школе каждый ученик находит занятие по душе и благодаря педагогам, а также людям «со стороны» он может научиться чему-то новому. Например, в плане актерского мастерства, в плане ведения бизнеса, может даже в бытовом плане.*

Для чего нужен советник по воспитанию?

*-Советник – это связующее звено между обществом и школой. В мире существует множество различных и увлекательных проектов. В них ребята могут реализовать себя, создавать что-то уникальное. К примеру, сейчас реализуется проект «Игры на переменах» с учениками седьмых классов.*

Будет ли организована внеурочная деятельность, связанная с основными известными проектами: РДШ, Орлята, Юнармия и т.д.?

*-Конечно, один из классов уже участвует в проекте «Школьная классика». Они ставят спектакль по проекту РДШ. Второклассники вступают в воспоминания. У каждого проекта есть разные результаты. Это дает опыт и желание принять участие в каком-либо проекте, то можно смело обра-*



## РОССИЙСКОЕ ДВИЖЕНИЕ ШКОЛЬНИКОВ

*щаться ко мне. Проекты бывают различные, начиная театром и заканчивая киберспортом.*

*Что дают эти проекты ученикам?*

*-Некоторые проекты дают хороший старт в будущем, особенно выпускникам 9-11 классов. Во-первых, это всегда плюс при поступлении в вуз, так как на проектах высматривают талантливых учеников и приглашают к себе. Во-вторых, это социальный опыт. В-третьих, это различные*

*«плюшки». Например, брендированная продукция или возможность съездить куда-нибудь и получить незабываемые воспоминания. У каждого проекта есть разные результаты. Это дает опыт и желание принять участие в каком-либо проекте, то можно смело обра-*

*Что для вас главное в вашей работе?*

*-Отдача. Когда ты видишь, что людям нравится то, что ты делаешь, и это позитивно воспринимают, появляется желание работать больше. У меня была девочка когда-то, сейчас она уже, конечно, взрослая, но в её школьные года мы могли допоздна сидеть в школе. Она делала всё, участвовала во всех проектах. Получалось не всегда, но в ней была та искра, она продолжала стараться. Ей нравилось учиться новому, пробовать новое. Это меня вдохновляло.*

*Сама по себе человек она разносторонний. Если вы её встречали, то могли заметить какой мощный у неё голос, ведь работала она над ним около десяти лет. Она буквально пробивала голосом зал с музыкой без микрофона. Заниматься спортом для неё также не проблема, ведь в свободное время она занимается спортивным пейнтболом. У неё есть успехи в разных направлениях, и это вовсе не потолок. Ведь главное - это развитие.*

"Разговоры о важном" - универсальный предмет.

## Разговоры о важном

Совсем недавно в нашей стране и многие другие. Многие ребята, в том числе и я, считают, что этот урок очень важен. На нём школьники с 5 по 11 класс смотрят видеоуроки, новую информацию о нашей стране и её истории. Моя любимая часть урока - обсуждать то, что мы узнали из видеоролика и рассказа учителя. Каждый выражает свою точку зрения, учиться правильно формулировать мысли, не подготавливаясь. Это подарственный проект "Россия - страна возможностей". Нам рассказали, что есть различные все-российские конкурсы и фестивали: "Большая перемена", "Всероссийская олимпиада школьников", "Золотое сечение"



Сентябова Светлана 9В

"Разговоры о важном" - неожиданное нововведение для всех классов и школ России в 2022 году. Предполагается, что этот предмет нацелен на поднятие патриотического духа среди школьников. В школе 76 прошло уже несколько таких занятий. Что же на них происходило? Формат проведения среди разных классов не имеет существенных отличий. На этих уроках рассматривают-

ся важные вопросы, связанные с любовью к Родине. Конечно же, не обходится и без обсуждения таких важных вопросов, как моральные и семейные ценности, государственные праздники.

Например, "День учителя". Почему мы отмечаем этот праздник? Почему он так важен? Всё это нам рассказывают на "Разговорах о важном" при помощи интерактивных презентаций (видеоуроков) и рассказа учителей. Конечно же, не обходится без активности учеников, высказывающих свою точку зрения по тому или иному вопросу, аспекту жизни. Что ещё было бы полезно обсудить на этом интересном уроке?

"Разговоры о важном" - универсальный предмет. На нём можно обсуждать самые разные темы, ведь все эти, несомненно, философские и глубокие психологические вопросы, в той или иной степени влияют на Патриотизм школьника. Рассмотрим различные варианты.

1.Изучение истории возникнове-

ния государственной символики (гимн, флаг) и герба города.

2.Просмотр фильмов на изложенные раннее темы.

3.Чтение и обсуждение литературы, которая как либо связана с любовью к своей стране, своему городу и к самому себе.

4.Обсуждение извечных философских вопросов.

5.Рассуждение на тему "становления личности".

6.Беседа о возможном вкладе каждого человека в развитие страны.

Важными могут быть обсуждения самых разных вопросов. В каждом городе, в каждой школе, в каждом классе они несколько отличаются, но общее направление у всех одно- патриотизм и собственный



вклад улучшение жизни в нашей стране.

Короткина Виктория 11А

## Кружки и секции школы

Спортсмены-«игровики» очень координированные, быстрые, выносливые.

Голос — самый доступный и красивый музыкальный инструмент

### Спортивные секции школы

*Из интервью с тренером секции по футболу и баскетболу, учителем физической культуры высшей квалификационной категории Андреевских Ирины Сергеевны:*

В нашей школе работают секции футбола и баскетбола. В них ребята учатся играть в футбол и баскетбол. Овладевают техническими навыками ведения мяча, передач, бросков по кольцу или ударов по воротам, грамотных передвижений. Также здесь обучают тактическим навыкам в нападении и защите, командным, групповым и индивидуальным.

Спортсмены — «игровики» очень координированные, быстрые, выносливые. Обладают хорошим тактическим мышлением. Мне самой очень нравятся игровые виды спорта. А футбол и баскетбол — самые популярные игровые виды спорта у учеников. Поэтому для своих учеников я организовала эти группы. В них может заниматься любой ученик, без отбора по росту и навыкам. Необходима лишь справка от врача и разрешение родителей.



По вопросам записи можно обращаться в тренерскую 1 этаж.

Занятия бесплатные.

### Вокальная студия школы № 76

*Из интервью с руководителем вокальной студии школы № 76 учителем музыки высшей квалификационной категории Нестеровой Екатериной Николаевной.*

Голос — самый доступный и красивый музыкальный инструмент. Научиться работать с этим уникальным и неповторимым музыкальным инструментом — наша задача. Учиться петь — это не только научиться извлекать звуки и держать в руках микрофон. Необходимо научиться чувствовать музыку, доносить содержание до каждого слушателя, трогать сердца и самовыражаться.

Занятия развивают слух, чувство ритма, музыкальность, эмоциональность, каждый участник накапливает вокальный репертуар.

Занимаюсь кружком потому, что сама люблю петь, считаю, что это процесс творческий, занятие пением дает возможность самовыражаться как педагогу, так и детям.



### «Туристы-спасатели»

Много лет в школе работает секция «туристов-проводников», в этом году она изменила своё название и теперь называется «туристы-спасатели», усилена медицинская подготовка, больше внимания выделяется обучению навыкам выживания.

Когда вы занимаетесь в 408 кабинете, то видите, что все шкафы заставлены «кубковой посудой». Действительно, за годы работы туристической секции ученики нашей школы каждый год становятся победителями и призерами различных военно-спортивно-туристических соревнований. Кажется, все просто: пришел, увидел, победил! А вы сможете за 30 секунд разжечь костер? А пройти по азимуту? Перебраться на другой берег воображаемой реки по канатной дороге? Да еще на скорость и без штрафных очков!

Известно, что в наши дни люди испытывают дефицит общения. Часто их походы ограничиваются виртуальными перемещениями по просторам Интернета.

Люди, которые ходят в походы, чувствуют связь с природой и понимание того, что пейзажи, созданные природой, являются самыми красивыми вещами в мире. Так же они понимают, что, уничтожая природу, вырубая ле-

са, загрязняя озера, они теряют частичку себя. Так же люди, участвующие в походах, учатся ценить природу и становятся более внимательными. И не только к природе, но и к своим товарищам, причем не вымышленным, а самым что ни на есть настоящим!



По вопросам записи можно обращаться в каб. 408. Занятия бесплатные.

А ещё в нашей школе есть волонтерский отряд «Факел», руководитель, учитель биологии высшей квалификационной категории Гордиенко Светлана Михайловны. Здесь принимают в волонтеры с 14 лет. Работает «Школа волонтера».

А также краеведы— «Знатоки Урала» под руководством учителя географии, учителя высшей квалификационной категории Подчиновой Веры Ивановны. По вопросам записи можно обращаться в каб. 315. Занятия бесплатные.

## Книжная полка

*Тоска по великим свершениям и былым временам, потеря интереса к прежним своим увлечениям. Наверняка многие из нас хотя бы раз пребывали в таком состоянии*

*«Сплин» или же «русская хандра». Тоска по великим свершениям и былым временам, потеря интереса к прежним своим увлечениям. Наверняка многие из нас хотя бы раз пребывали в таком состоянии. Вроде жизнь идёт своим чередом, у тебя есть любимое дело, но ты резко теряешь тягу к привычным для себя самым вещам. Силы есть, а желания нет.*

*Часто люди впадают в такое состояние по причине переизбытка позитивных или негативных эмоций, потрясений. Но иногда это происходит и под влиянием других факторов.*



1886 год. Начинающий литератор, живущий в Норвежском городе, еле-еле сводит концы с концами. Денег не хватает даже на кусок хлеба, а хозяйка небольшой комнатухи, в которой проживает главный герой, больше не собирается терпеть неуплату и выгоняет его. Бедный и без крова над головой, молодой человек пытается заработать себе на жизнь написанием статей в издание местной газеты. Из-за голода он периодически впадает в отчаяние, а иногда даже в безумие.

Он спокойно может прямо на улице пародировать людей, вести диалоги с самим собой или надумывать и вовсе несуществующие вещи. Голод. Вот что становится причиной его безрассудства и безумия.

Автобиографический роман, написанный Кнутом Гамсуном, довольно ярко иллюстрирует читателю термин «сплин». Здесь фактором появления данного термина являются все ипостаси безудержного голода.

Сама книга при чтении держит читателя, как произведение И. А. Гончарова «Обломов», а отрывки описания бедности, будто взяты из романа «Преступление и наказание» Ф. М. Достоевского.

Если вы хотите погрузиться в мир меланхолии и безысходности, чтобы после на контрасте переосмыслить свою жизнь, то вам точно стоит прочитать это произведение.

Артемяева Елизавета

## Смотрите, кто пришел!

**Саранцев Андрей Владимирович – наш новый учитель физики.**

*Я учился на нанотехнолога. Опыт работы у меня разный. Я работал и в банке, и проводником на железной дороге. Но меня всегда привлекала работа с детьми, даже в университете я состоял в сту-*

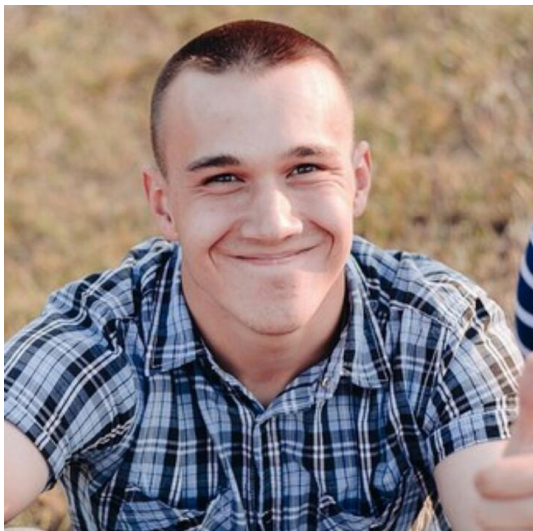

*денческих отрядах. Мне всегда нравилось взаимодействие с детьми, с ними жизнь становится активной и увлекательной. Работая в школе, я каждый день заряжаюсь позитивом!*

Школа как живой организм - тут не стоит всё на месте. Она живёт своей жизнью и изменения происходят постоянно. Это стимулирует к тому, что ты постоянно чему-то учишься, узнаешь что-то новое. Школа – это развитие не только для учеников, но и для учителей.

Преподавателем на самом деле быть сложно, не каждый может справиться с этой задачей. Во-первых, дети бывают разные, к каждому нужен индивидуаль-

ный подход. Во-вторых, нужно заинтересовать детей, этот процесс отнимает много сил и времени у учителей. В-третьих, провести урок так, чтобы ребенок действительно понял, а не забыл всё со звонком на перемену.

*У меня на уроке дети не сидят. Я даю задания не для того, чтобы они словами мне говорили, а показывали действиями. К примеру, у нас была тема «Равномерное прямолинейное движение», и дети демонстрировали мне его. Я показываю им, что знания, полученные на моих уроках, пригодятся им в жизни.*

Что вам нравится и не нравится в вашей работе?

*Нравятся дети. С ними можно находить общий язык, в них есть живой интерес. Особенно когда проводишь какие-либо опыты и демонстрации. Но есть проблема, с которой, наверное, сталкивается каждый учитель, это настроить детей на урок. В начале занятия на это уходит много времени, за которое мы могли бы узнать массу интересных и новых вещей.*

Поздравление ко дню учителя:

*Поздравляю всех с праздником. Первое – держитесь, я с вами. Больше вам жизненных сил. Смотрите на всё положительно. И самое главное – заряжайтесь от своих детей!*

# Лето

## ЛЕТО – ЭТО



### ПОЕЗДКИ И ПУТЕШЕСТВИЯ

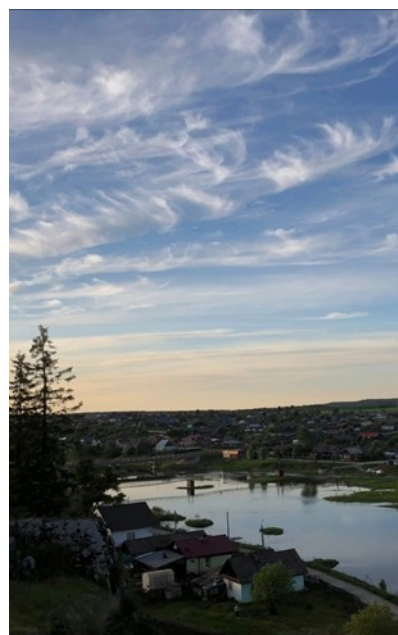
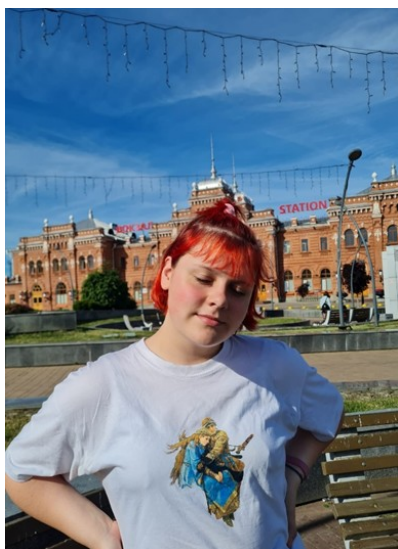

### ПРОГУЛКИ С ДРУЗЬЯМИ

*Путешествия, прогулки, солнце, речка и отдых – это про лучшее время года, про Лето.*

*Миронова  
Элеонора 8В*

“Перекрёсток”. Ежемесячная школьная газета. Распространяется бесплатно. Учредитель - МАОУ СОШ №76 с УИОП.  
Юридический адрес: 620026, г. Екатеринбург, ул. Луначарского, 200.  
Главный редактор: Старцева Ю.В., school76i@yandex.ru  
Технический редактор, корректор, дизайнер: Климовских Н.  
Дата согласования: 04.10.2022. Дата выхода: 05.10.2022.